

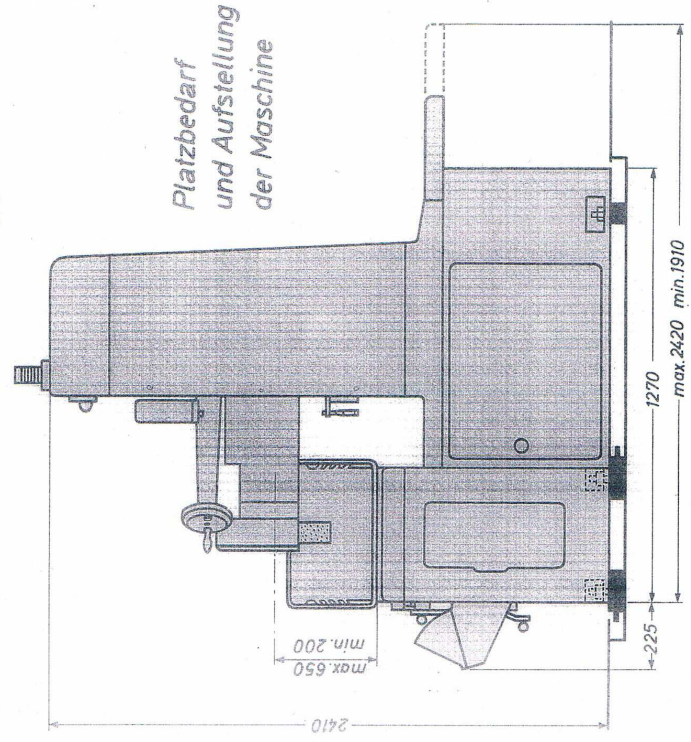

Flachschleifmaschinen Typenreihe SWBD

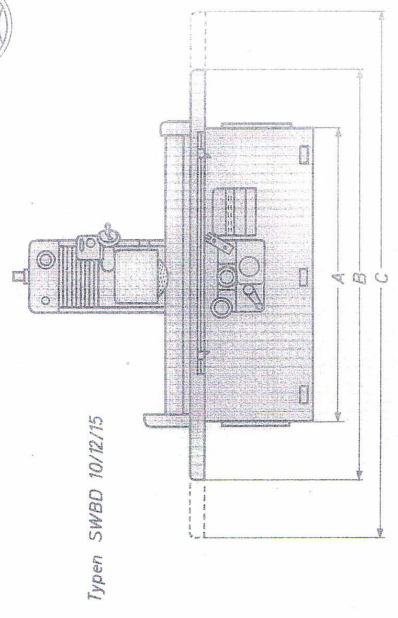

Platzbedarf
und Aufstellung
der Maschine



Typen SWBD 10/12/15

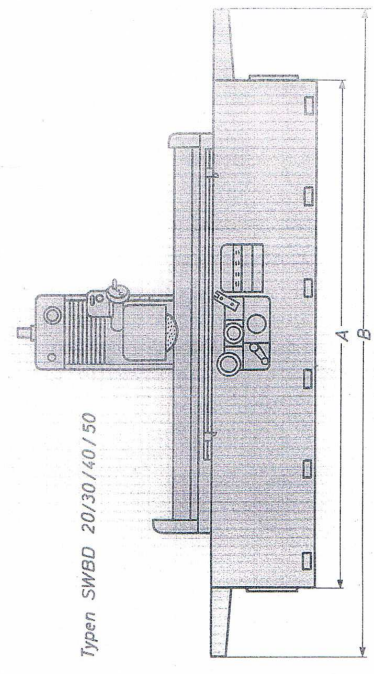

Typen SWBD 20/30/40/50

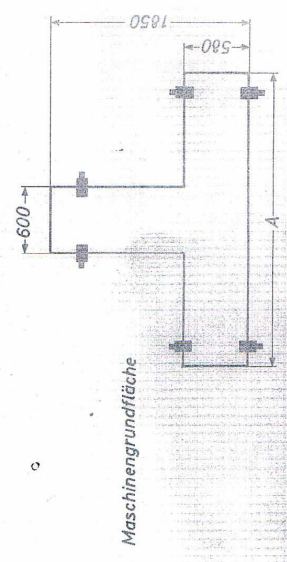

Maschinengrundfläche

	A	B	C	Tisch- blatt kg
SWBD 10	2500	3560	4630	800
SWBD 12	2700	3960	5230	870
SWBD 15	3000	4560	6130	1000
SWBD 20	4700	6000		1500
SWBD 30	6700	8000		2000
SWBD 40	8700	10000		2500
SWBD 50	10700	12000		3000

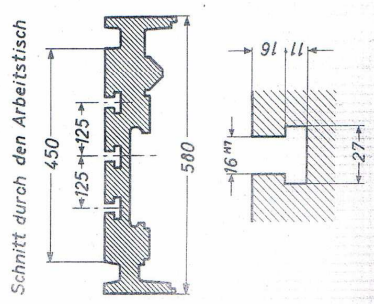

Schnitt durch den Arbeitstisch

WIELKOŚCI CHARAKTERYSTYCZNE SZLIFIERKI ELB SWBD 20 VA-II-U:

1. Długość szlifowania: 2000mm;
2. Szerokość szlifowania: 500mm;
3. Odległość od powierzchni stołu elektromagnetycznego do ściernicy nowej/obciążonej: 450/540 mm;
4. Powierzchnia robocza stołu elektromagnetycznego (dł. x szer.): 2000x450mm;
5. Obciążenie stołu roboczego: max 1500kg;
6. Powierzchnia robocza stołu (dł. x szer.): 2500x450mm;
7. Liczba kanałków teowych: 3;
8. Odległość między kanałkami teowymi: 125mm;
9. Szerokość kanałków teowych: 16H7;
10. Silnik napędu wrzeciona głównego: P=15kW, n=965 obr./min;
11. Silnik napędu V-wrzeciona pionowego: P=4kW, n=2860 obr./min;
12. Silnik napędu pompy hydraulicznej: P=1,5kW, n=1240 obr./min;
13. Silnik szybkiego przesuwu góra-dół: P=2,1kW, n=940 obr./min;
14. Silnik dokładnego automatycznego dodawania: P=0,33kW, n=2790 obr./min;
15. Silnik napędu stołu (układ Leonarda): P=0,8/4,8kW, n=200-1200 obr./min;
16. Silnik obciążacza diamentowego: P=15/30W, n=1350/2700 obr./min;
17. Wymiary gabarytowe (dł. x szer. x wys.): 6100x2600x2850 mm;
18. Waga: 9800 kg;